

Mechanischer Zentrierspannstock

ZSS 80/200 M

Das „**GENIE unter den Kleinen**“ ist ideal auf Bearbeitungszentren, 5-Achs-Maschinen, Palettier- oder Nullpunktspannsystemen. Dieser kompakte Spannstock bietet universelle Einsatzmöglichkeiten.



Produktbeschreibung

- Backenbreite 80 mm
- mechanische Betätigung
- Unterteil aus Einsatzstahl mit 2 Positionierbohrungen $\text{\O} 12 \text{ F7}$ im Abstand von 116 mm und 4 Befestigungsgewinden, nitrocarburiert und oxidiert (zur Befestigung auf Grundplatte oder Trägerplatte)
- Backen feingefräst, nitrocarburiert und oxidiert oder einsatzgehärtet
- Spanschieber und Spindelmutter aus einem Stück
- Werkstückmitte zum Bohrbild abgestimmt auf $\pm 0.2 \text{ mm}$
- Grundplatte mit je 2 Längs- und Quernuten 20 H7, nitrocarburiert und oxidiert
- verschiedene Backen je nach Anwendungsfall erhältlich (z. B. Prismenbacken für Rundteile, umkehrbare Aufsatz-Stufenbacken zum Teil mit Gripp, Backen-Rohlinge aus Aluminium)
- Verwendung eines Drehmomentschlüssels ermöglicht eine kontrollierte Spannkraft



ZSS 80/200 M
auf Trägerplatte und
Nullpunkt-Spannsystem



Dr.-Hockertz-Straße 19, D-73635 Rudersberg
Tel. 0 71 83 / 89 22 · Fax 0 71 83 / 81 00
e-Mail: info@Kohn-Spannwerkzeuge.de
Internet: www.Kohn-Spannwerkzeuge.de

Zentrierspannstock ZSS 80/200 M

Spannstockabmessungen und Spannweiten

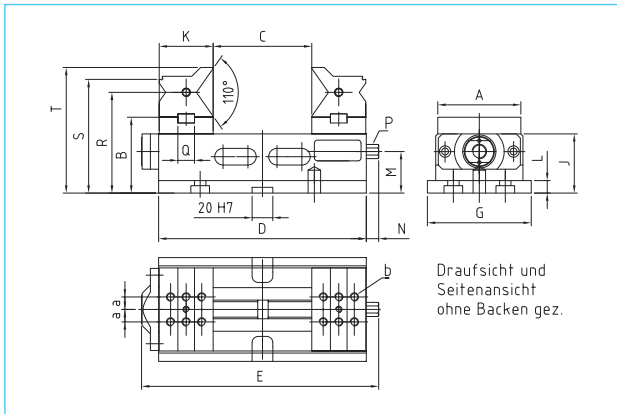

Typ	ZSS 80 M mit Prismenbacken	
ZSS 80 M, Grundausstattung, Bestell-Nr.		03311
ZSS 80 M mit Grundplatte ohne Backen, Bestell-Nr.		03311000100
Backenbreite	A	80
	B	73
Bettlänge	D	200
Gesamtlänge	E	228
Gesamtbreite	G	100
	J	57
Spannschieber	K	52
Grundplatte	L	12
Spindelmitte	M	40
	N	12
Sechskant SW	P	12
	Q	16
	a	12
	b	M8
Spannweite	C	0-94
Prismenmitte	R	97
	S	109.5
Gesamthöhe	T	121
Spann-Ø (kl. Prisma)	Bereich I	Ø11-Ø30
Spann-Ø (gr. Prisma)	Bereich II	Ø28-Ø78
Gewicht	9,1 kg	
Spannkraft	15 kN bei 65 Nm	

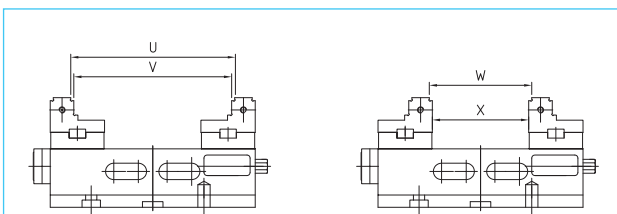

Umkehrbare Aufsatz-Stufenbacken mit Griff ermöglichen einen großen Spannereich

Spannweite mit Aufsatz-Stufenbacken, Griff		
Spannweite	U	66-160
Spannweite	V	60-154
Spannweite	W	6-100
Spannweite	X	0-94

Grundausstattung ZSS 80/200 M

2 Stk. Prismenbacken (Ø11-78 mm)
1 Stk. Handkurbel SW12, 1 Stk. Grundplatte

Spannkraftdiagramm

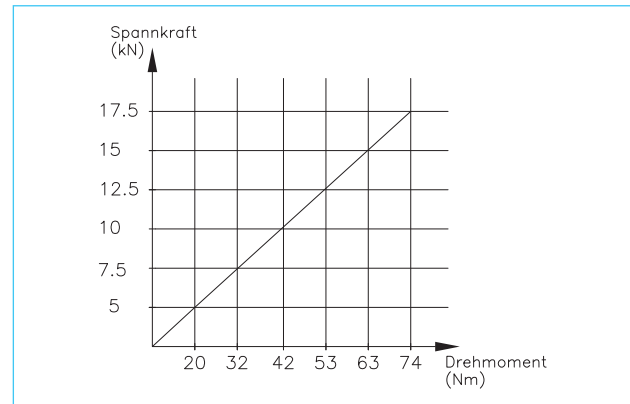

Spannbacken

Prismenbacke

Größe	Bestell-Nr.	A	B	C	D	E	a
80	03310501	80	48	52	24	24	3

Aufsatz-Stufenbacke mit Griff, umkehrbar

Größe	Bestell-Nr.	A	B	C	D	E	a
80	03310535	80	34	53	23	17	3
80	03310515	80	14	53	23	-	3

Aufsatz-Stufenbacke mit Griff

Größe	Bestell-Nr.	A	B	C	D	E	F	a
80	03310541	80	36	53	30	30	12	3

Backen-Rohling aus Aluminium, hoch, Höhe = 35

Bestell-Nr.	A	B	C
03310505	80	35	53

Backen-Rohling aus Aluminium, niedrig, Höhe = 20

Bestell-Nr.	A	B	C
03310507	80	20	53

Weiteres Zubehör siehe Prospekt „Mechanische Spannsysteme/Hydraulische Spannsysteme“.

Andere Bettlängen, weitere Spannbacken, genauere Abstimmarbeiten auf Anfrage. Lieferung der Backen stückweise.

Maße in mm